

Materia: GEOGRAFÍA E HISTORIA (1º ESO)

Tareas **3ª EVALUACIÓN**

Contenido: **LA CIVILIZACIÓN GRIEGA: CRONOLOGÍA Y BIOGRAFÍAS**

Ficha: **1 de 4**

ALUMNO/A:

Prof. Guardia:

Apoyo Libro de Texto (sí): tema 11

FECHA Y HORA:



Fichas de trabajo ESO-Aula de Convivencia by Mª Begoña García Pérez is licensed under a [Creative Commons Reconocimiento-NoComercial-CompartirIgual 4.0 Internacional License](https://creativecommons.org/licenses/by-nc-sa/4.0/).

TEORÍA

LA CIVILIZACIÓN GRIEGA (IV): CRONOLOGÍA Y BIOGRAFÍAS DE PERSONAJES HISTÓRICOS.

CRONOLOGÍA DE LA CIVILIZACIÓN GRIEGA.

Edad Oscura - siglos XII al IX a. C.

Edad Arcaica - siglos VIII al VI a. C.

Edad Clásica - siglo V a. C.

Periodo Helenístico - siglos IV al I a. C.

1200 a. C. Llegada de los dorios a la Hélade.

776 a. C. Primeros juegos olímpicos.

773 a. C. Fundación de la colonia de Siracusa en Sicilia.

594 a. C. **Solón** redacta en Atenas las primeras leyes, evolución hacia la democracia.

510 a. C. **Clístenes** instaura la democracia en Atenas, tras derribar al último tirano.

490 a. C. Guerras Médicas contra el imperio persa; alianza de las polis griegas.

448 a. C. Fin de las guerras médicas. Victoria griega pero destrucción Acrópolis.

447 a. C. Construcción del Partenón. **Pericles**, estratega en Atenas.

431 a. C. Guerra del Peloponeso: Atenas contra Corinto y Esparta.

404 a. C. Fin de la guerra del Peloponeso. Derrota de Atenas.

338 a. C. Victoria de Queronea del rey **Filipo** de Macedonia sobre las ciudades griegas.

331 a. C. **Alejandro Magno**, hijo de Filipo de Macedonia, conquista el imperio persa.

323 a. C. Muerte de Alejandro Magno. División de su imperio entre sus generales.

146 a. C. Conquista de la Hélade por Roma.

BIOGRAFÍAS DE PERSONAJES HISTÓRICOS DE LA GRECIA ANTIGUA

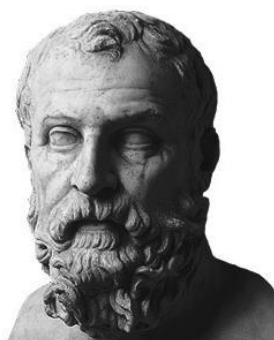

Solón

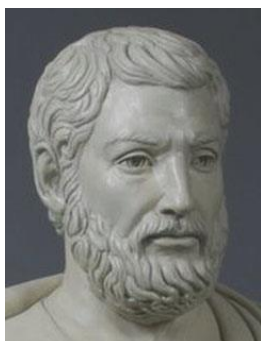

Clístenes



Pericles



Alejandro Magno

SOLÓN (640-558 A. C.).- Poeta, legislador y político que puso las bases de la democracia ateniense. Era un comerciante de origen aristocrático. Los conflictos sociales que agitaron Grecia desde finales del siglo VII a. C. llevaron a investir a Solón -uno de los tres arcontes que gobernaban Atenas- de poderes dictatoriales para recuperar el consenso reformando la Constitución y las leyes de la ciudad (594-93 a. C.). Solón liberó a los campesinos de su grave endeudamiento y eliminó la servidumbre por deudas; limitó la extensión

máxima de las propiedades; creó un sistema monetario propio de Atenas; limitó el poder de la nobleza sustituyéndolo por una hegemonía de los propietarios; clasificó a los ciudadanos en cuatro clases según su riqueza; y reestructuró las instituciones políticas estableciendo un equilibrio entre la Ecclesia (asamblea popular), la Boulé (órgano deliberativo de las tres clases superiores) y nueve arcontes (magistrados con poder ejecutivo, reclutados entre las dos clases superiores). El nuevo orden favoreció el crecimiento económico y potenció la relación directa del ciudadano con el Estado; pero no consiguió acabar con los desórdenes sociales, que volvieron a estallar en 590-89 a. C. y provocaron las luchas políticas que condujeron al triunfo de Pisístrato.

CLÍSTENES (570-507 A.C.).- Político ateniense, introdujo el gobierno democrático en la antigua Atenas. Pertenecía a la familia de los Alcmeónidas por parte paterna. Luchó contra el tirano Hipias y defendió la Constitución de Solón, alcanzando el poder con un levantamiento popular antiaristocrático y el apoyo militar espartano. Se le considera el fundador de la democracia ateniense; distribuyó a los ciudadanos en 20 tribus, aumentó a 500 el número de miembros del Consejo, concedió la ciudadanía a numerosos metecos y libertos e instauró el ostracismo como medio para alejar a los enemigos políticos.

PERICLES (495-429 A.C.).- Político y orador ateniense. Era pariente de Clístenes y miembro de la familia aristocrática de los Alcmeónidas. Pericles fue discípulo de los filósofos Anaxágoras, Protágoras y Zenón. A los 30 años, Pericles inició su carrera política en el partido democrático y, en 461 a.C. asumió su dirección e hizo aprobar por la Ekklesia de Atenas una serie de reformas que acentuaban el carácter democrático del Estado ateniense, a pesar de la oposición de la oligarquía. Nombrado estratega o jefe militar en el 454 a.C., Pericles consolidó la hegemonía de Atenas en la Liga de Delos, confederación de ciudades griegas para luchar contra los persas, y utilizó el tesoro de la Liga para construir la Acrópolis. A fin de crear un imperio comercial, fomentó la expansión de colonias atenienses por el mar Egeo, intensificó el programa de construcciones navales y, en el 448 a.C., convocó un congreso de paz en el que participaron todas las polis helenas. A pesar del boicot de Esparta, Atenas acabó firmando la paz dos años más tarde (446 a.C.). Gracias a su elocuencia y a su prestigio, en el 443 a.C. Pericles se convirtió en la máxima autoridad ateniense, mandato que renovó cada año hasta su muerte. No obstante, las relaciones con Esparta eran difíciles y condujeron al estallido de la guerra del Peloponeso (431-404 a.C.), que terminó con la hegemonía ateniense, ya que Pericles murió de la peste que asoló Atenas antes de acabar la guerra.

ALEJANDRO MAGNO, III, REY DE MACEDONIA (356-323 A. C.).- Sucedió muy joven a su padre, Filipo, asesinado en el 336 a. C. Tenía formación y experiencia militar y tuvo a Aristóteles como preceptor. Tras someter los intentos de rebelión de las polis griegas que siguieron a la muerte de Filipo, quiso continuar la empresa que su padre había iniciado: la conquista del imperio persa. Con un ejército pequeño, Alejandro Magno se impuso sobre sus enemigos, merced a su excelente organización y adiestramiento, así como al valor y al genio estratégico que demostró. Alejandro recorrió victorioso Asia Menor (batalla de Gránico, 334), Siria (Issos, 333), Fenicia (asedio de Tiro, 332), Egipto y Mesopotamia (Gaugamela, 331), hasta tomar las capitales persas de Susa (331) y Persépolis (330). Una vez conquistada la capital de los persas, Alejandro licenció a las tropas griegas que le habían acompañado durante la campaña y se hizo proclamar rey, ocupando el puesto del persa Darío III que había sido asesinado. Enseguida lanzó nuevas campañas de conquista hacia el este. Dueño del Asia central y del actual Afganistán, se lanzó a conquistar la India (327-325), pero sus tropas se amotinaron al llegar al Indo por lo que decidió volver hacia Babilonia, donde murió víctima del paludismo. Alejandro concibió la idea de un imperio greco-persa. Para ello integró un gran contingente de soldados persas en su ejército, organizó matrimonios de miles de macedonios con mujeres persas, y él mismo se casó con dos princesas orientales. La reorganización de aquel gran Imperio impulsó un gran desarrollo comercial. La fusión cultural se hizo en torno a la imposición del griego como lengua común (*koiné*). Y se fundaron unas 70 ciudades nuevas, la mayor parte de ellas con el nombre de Alejandría (la principal en Egipto). Tras su muerte se desencadenaron luchas sucesorias hasta que el imperio quedó repartido entre sus generales (los diádocos): Seleuco, Ptolomeo y Antígono. Los Estados resultantes fueron los llamados reinos helenísticos, que mantuvieron durante los siglos siguientes el ideal de Alejandro de trasladar la cultura griega a Oriente, al tiempo que dejaban penetrar las culturas orientales en el Mediterráneo.

Materia: GEOGRAFÍA E HISTORIA (1º ESO)

Tareas **3ª EVALUACIÓN**

Contenido: **LA CIVILIZACIÓN GRIEGA: CRONOLOGÍA Y BIOGRAFÍAS**

Ficha: **1 de 4**

ALUMNO/A:

Prof. Guardia:

Apoyo Libro de Texto (sí): tema 11

FECHA Y HORA:



Fichas de trabajo ESO-Aula de Convivencia by Mª Begoña García Pérez is licensed under a [Creative Commons Reconocimiento-NoComercial-CompartirIgual 4.0 Internacional License](https://creativecommons.org/licenses/by-nc-sa/4.0/).

EJERCICIOS

1. Representa en esta barra el eje cronológico de las distintas etapas de la civilización griega y los acontecimientos destacados. Pinta cada etapa de un color diferente y escribe la leyenda.

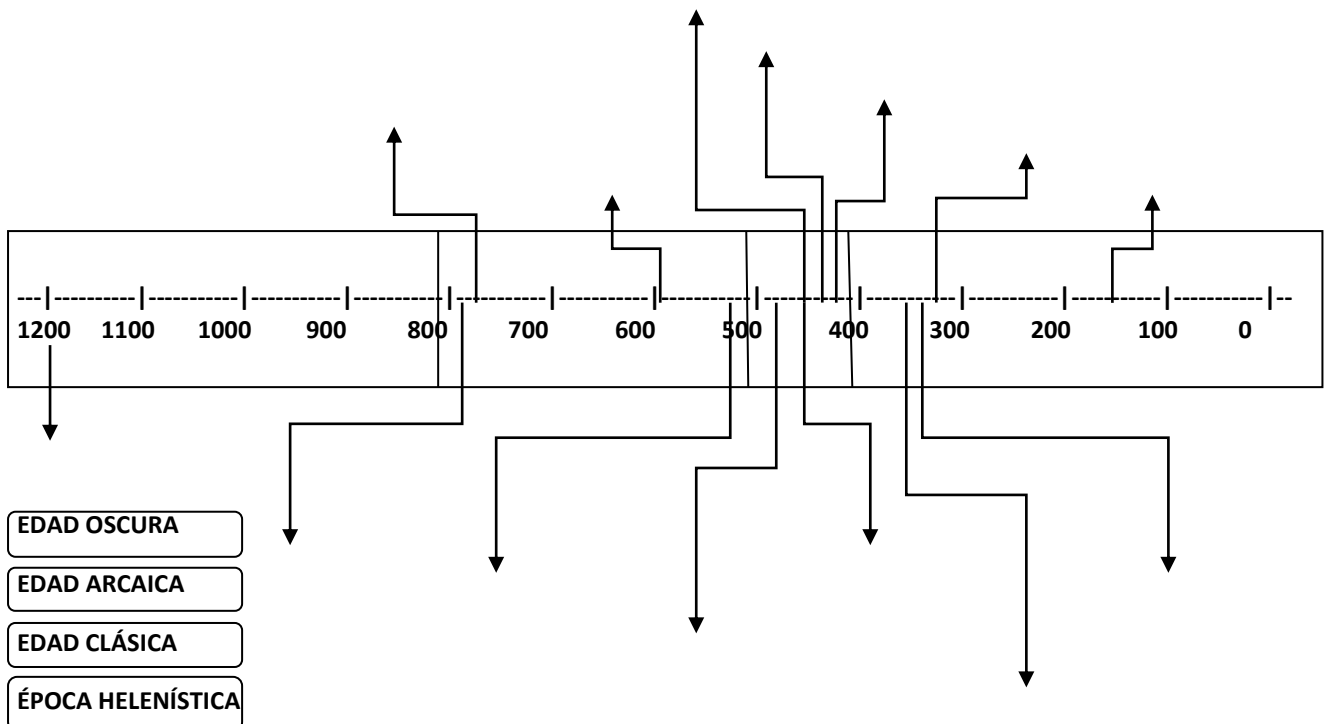

2. Completa las biografías de los personajes históricos griegos.

SOLÓN (640-558 A. C.).- P....., legislador y p..... que puso las bases de la d..... ateniense al acabar con el gobierno a..... Era un c..... de origen aristocrático. A causa de los conflictos sociales de finales del siglo VI a.C. los atenienses invistieron al a..... Solón de poderes d..... para reformar la C..... de la ciudad. Solón eliminó la e..... por d.....; limitó el p..... de la aristocracia a favor del mediano p..... agrario;; y reestructuró las instituciones políticas estableciendo un equilibrio entre la E..... (asamblea p.....), y las instituciones monopolizadas por la aristocracia, la B....., donde estaban representados los aristócratas y los a..... El nuevo orden favoreció el c..... económico y amplió los derechos políticos a las clases m....., por lo que se considera que su reforma generó una t..... (gobierno de los ricos).

CLÍSTENES (570-507 A.C.).- P..... ateniense, introdujo el gobierno d..... en la antigua Atenas. Perteneecía a la familia a..... de los Alcmeónidas. Luchó contra el t..... Hippias y defendió la Constitución de S....., alcanzando el poder con un levantamiento popular anti-a..... y el apoyo militar e..... Como a..... máximo con poderes extraordinarios reformó las instituciones políticas con el fin de ampliar el nº de c..... y

reducir el poder de la a..... y de los r.....: distribuyó a los ciudadanos en 20 t..... o circunscripciones territoriales que incluían habitantes de todos los niveles sociales, aumentó a el número de miembros de la B..... a la que se accedería por s....., redujo el poder de los a..... que en adelante no prepararían las l....., concedió la c..... a numerosos m..... y l..... e instauró el o..... como medio para alejar a los enemigos políticos de la polis.

PERICLES (495-429 A.C.)- P..... y o..... ateniense del siglo V a. C. . Era pariente de C..... y miembro de la familia aristocrática de los A..... Pericles estudió f..... . Pericles hizo aprobar por la E..... de Atenas unas reformas que acentuaban el carácter d..... del Estado ateniense, a pesar de la oposición de la oligarquía. Nombrado e..... en el 454 a.C., Pericles consolidó la hegemonía de Atenas en la L..... de D....., confederación de ciudades griegas para luchar contra los persas, y utilizó el tesoro de la Liga para construir la A..... En el 448 a.C., convocó un congreso de p..... en el que participaron todas las polis helenas y acabó la guerra 2 años más tarde (446 a.C.). Gracias a su p....., en el 443 a.C. Pericles se convirtió en el magistrado m..... hasta su muerte. No obstante, las relaciones con E..... eran difíciles y condujeron al estallido de la g..... del P..... (431-404 a.C.), que terminó con la hegemonía ateniense. Murió antes de acabar la guerra de la p..... que asoló Atenas en el 429 a.C.

ALEJANDRO MAGNO, III, REY DE M..... (356-323 A. C.)- Sucedió muy joven a su padre, F....., asesinado en el 336 a. C. Tenía formación y experiencia m..... y tuvo al filósofo A..... como preceptor. Tras someter los intentos de r..... de las polis g....., quiso continuar la empresa que su padre había iniciado: la c..... del imperio p..... Con un e..... pequeño, Alejandro Magno se impuso sobre sus enemigos, merced a su excelente organización y a....., así como al valor y al g..... estratégico que demostró. Alejandro recorrió victorioso A..... M..... (batalla de Gránico, 334), S..... (Issos, 333), F..... (asedio de Tiro, 332), E..... y M..... (Gaugamela, 331), hasta tomar las capitales p..... de S..... (331) y P..... (330). Una vez conquistada la capital de los persas, Alejandro l..... a las tropas griegas que le habían acompañado durante la campaña y se hizo proclamar r....., ocupando el puesto del asesinado emperador D..... Enseguida lanzó nuevas campañas de conquista hacia el este. Dueño del A..... c..... y del actual A....., se lanzó a conquistar la l..... (327-325), pero su tropas se amotinaron al llegar al río l..... por lo que decidió volver hacia B....., donde murió víctima del p.....

Alejandro concibió la idea de un imperio g.....-p..... Para ello integró un gran contingente de soldados persas en su ejército, organizó m..... de miles de macedonios con mujeres persas, y él mismo se casó con dos p..... orientales. La reorganización de aquel gran Imperio impulsó un gran desarrollo c..... La f..... cultural se hizo en torno a la imposición del g..... como l..... común (*koiné*). Y se fundaron unas 70 c..... nuevas, la mayor parte de ellas con el nombre de A..... (la principal en Egipto).

Tras su muerte se desencadenaron luchas s..... hasta que el imperio quedó repartido entre sus g..... (los *diádocos*): S....., P..... y A..... Los Estados resultantes fueron los llamados reinos h....., que mantuvieron durante los siglos siguientes el ideal de Alejandro de trasladar la c..... griega a O....., al tiempo que dejaban penetrar las culturas orientales en el Mediterráneo.

VALORACIÓN DEL PROFESOR DE GUARDIA	¿Trabaja?	SI	NO
------------------------------------	-----------	----	----

OBSERVACIONES